

HYDRANT PODZIEMNY

UNDERGROUND HYDRANT

ГИДРАНТ ПОДЗЕМНЫЙ



8852.1



8852.2

- **PODWÓJNE ZAMKNIĘCIE**
- **ДВОЙНОЙ ЗАМОК**

Dane techniczne:

wykonanie wg PN-EN 14339: 2005
przeznaczenie do wody pitnej wg PN-EN1074-6:2004
połączenia kołnierkowe wg PN-EN 1092-2: 1999
gniazdo kłowe hydrantu wg DIN 3221 "C"
klucz sterujący wg PN-63/M-74085; DIN 3223
ciśnienie robocze PN16
temperatura czynnika - do 50°C

Technical data:

executed acc. EN 14339
medium: potable water acc. EN 1074-6
flange acc. EN 1092-2
bayonet socket acc. DIN 3221 "C"
control key acc. DIN 3223
working pressure PN16
medium temperature up to 50°C

Технические параметры:

Исполнение согл. PN-EN 14339: 2005
Предназначен для питьевой воды согл. PN-EN 1074-6:2004
Фланцевые соединения согл. PN-EN 1092-2: 1999
Муфта гидранта согл. DIN 3221 "C"
Ключ управления согл. PN-63/M-74085; DIN 3223
Рабочее давление PN16
Температура работы до 50 °C

Cechy konstrukcyjne:

kolumna hydrantu monolityczna (żeliwna sferoidalna lub stalowa - opcjonalnie)
trzcień nierdzewny z walcowanym gwintem
polerowany pod uszczelnienie
wrzeciono nierdzewne
uszczelnienie trzpienia o-ring
uszczelnienie wylotu - deflektor zanieczyszczeń
osłona odwadniająca z polipropylenu
samoczynne całkowite odwodnienie z chwilą pełnego odcięcia przepływu
Kv oraz czas odwodnienia zgodny z normą
elementy odcinająco-zamykające (grzyb, kula)
całkowicie zawulkanizowane EPDM
początek otwarcia <3 obr.; pełne otwarcie po 8 obr.
MOT 105 Nm
mST 250 Nm
możliwość wymiany wewnętrznych elementów pod ciśnieniem
części zabezpieczone antykorozyjnie
odporny na środki dezynfekcyjne
(sugerowany roztwór NaOCl)
malowanie epoksyd 250 µm RAL5005 *

Design features:

hydrant's column - monolith (nodular cast iron pipe or steel pipe optional)
valve stem - stainless steel, rolling thread polished
for gasket
valve spindle - stainless steel
stem sealing - o-ring
dust deflector
complete selfdehydrator after full cut-off the flow
Kv and dehydrator's time acc. to norm
valve's head, ball - fully vulcanized EPDM rubber
start of opening <3 turns
full open after 8 turn
MOT 105 Nm
mST 250 Nm
possibility of internal parts exchange under pressure
internal and external materials are corrosion resistant
disinfectant-resistant (suggested NaOCl solution)
epoxide pain 250 µm RAL5005 *

Конструктивные особенности:

Колонна гидранта монолитная (сталь или ковкий чугун - опция)
Нержавеющий стержень клапана с накатанной резьбой, полированный под уплотнение
Нержавеющий шпindel
Уплотнение шворня o-ring
Дефлектор загрязнения
Покрытие водоотводчика из полипропилена
Полное автоматическое отведение воды в момент перекрытия подачи воды
Kv и время водоотведения - в соответствии с нормой
перекрывающие и закрывающие элементы (гриб, шар) - полностью вулканизированы EPDM
Начало открытия < 3 обор.; полное открытие после 8 обор.
MOT 105 Nm
mST 250 Nm
Возможность замены внутренних элементов под давлением
Детали имеют антикоррозионное покрытие
Устойчивый к воздействию дезинфицирующих средств (раствор NaOCl)
Окраска: эпоксидная краска RAL5005 250 мкм "

Zastosowanie:

W instalacjach wodociagowych -p.pozarowych
celem poboru wody.
Certyfikat CE
Świadectwo dopuszczenia CNBOP - Józefów
(Dla DN80)
Atest higieniczny PZH

Application:

Potable water lines and fire-fighting systems.
Certificate CE
Certificate CNBOP - Józefów (for DN80)
Hygienic atest PZH

Применение:

В водопроводных и противопожарных сетях для забора воды.
Сертификат CE
Сертификат CNBOP - Józefów (Для DN80)
Гигиенический сертификат Польского Учреждения Гигиены (PZH).

Montaż:

Zabudowuje się w pozycji pionowej w rurociągach poziomych.

* - możliwe inne wykonania

Assembly:

Mounting in vertical position on underground horizontal pipes.

* - other executions on request

Установка:

Установка возможна в вертикальном положении на горизонтальных водопроводах.

* - возможны другие исполнения

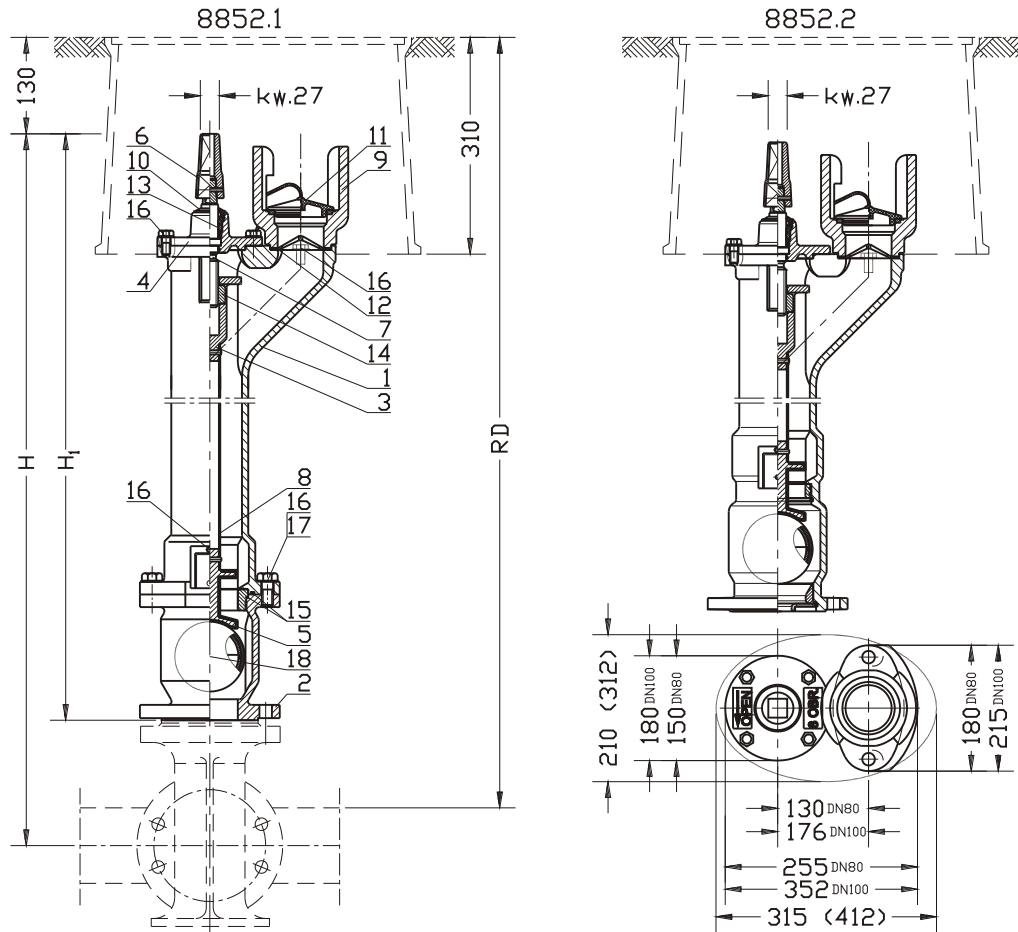

No	Część / Element / Деталь		Material / Material / Материал
1	Korpus górny	Upper body	Верхняя часть корпуса ŻELIWO EN-GJS-400-15 PN-EN 1503-3:2003
2	Korpus dolny	Bottom body	Нижняя часть корпуса ŻELIWO EN-GJS-400-15 PN-EN 1503-3:2003
3	Obsada nakrętki	Nut holder	Обойма гайки ŻELIWO EN-GJS-400-15 PN-EN 1563:2000
4	Pokrywa	Cover	Крышка ŻELIWO EN-GJS-400-15 PN-EN 1503-3:2003
5	Grzyb	Valve head	Гриб ŻELIWO EN-GJS-400-15 / EPDM PN-EN 1563:2000 / PN-ISO 1629:2005
6	Kaptur	Cap	Колпак ŻELIWO EN-GJS-400-15 PN-EN 1563:2000
7	Trzpień	Valve stem	Стержень клапана STAL NIERDZEWNA X20Cr13 PN-EN 10088-1:2007
8	Wrzeciono	Spindle	Шпиндель STAL NIERDZEWNA X5CrNi18-10 PN-EN 10088-1:2007
9	Gniazdo kła	Bayonet socket	Муфта ŻELIWO EN-GJS-400-15 PN-EN 1563:2000
10	Uszczelka	Gasket	Уплотнение GUMA EPDM PN-ISO 1629:2005
11	Uszczelka wylotu	Outlet gasket	Уплотнение выпуска GUMA EPDM PN-ISO 1629:2005
12	Deflektor	Deflector	Дефлектор GUMA EPDM PN-ISO 1629:2005
13	Korek	Gland seal	Пробка MOSIADZ CuZn39Pb1Al-B PN-EN 1982:2010
14	Nakrętka trzpienia	Stem nut	Гайка шпинделя MOSIADZ CuZn39Pb1Al-B PN-EN 1982:2010
15	Uszczelka O-ring	Gasket O-ring	Уплотнительное кольцо GUMA EPDM PN-ISO 1629:2005
16	Śruba	Bolt	Болт STAL St3S/Zn5; STAL NIERDZ. A2 PN-EN ISO 4017:2004; PN-EN ISO 4762:2006
17	Nakrętka	Nut	Гайка STAL St3S/Zn5; STAL NIERDZ. A4 PN-EN ISO 4032:2004
18	Kula	Ball	Шар GUMA EPDM PN-ISO 1629:2005

DN	RD	H	H _i	Masa Bec [kg]	
				8852.1	8852.2
80	[mm]				
	1000	915	750	36	-
	1250	1165	1000	46	45
	1500	1415	1250	54	53
100	1800	1715	1500	64	-
	1000	935	750	55	-
	1250	1185	1000	59	-
	1500	1435	1250	63	-
	1800	1735	1500	68	-

Zamawianie/ Ordering/ Способ заказа: Nr wyrobu/ № изделия ; DN; PN;
Przykład, Example, Пример: 8852.1; DN80; PN16.

Ze względu na ciągły rozwój firmy zastrzegamy sobie prawo do modyfikacji produkowanych wyrobów.
В связи с постоянным развитием фирмы мы сохраняем за собой право внесения модификаций в производимые изделия.